

- 技术说明:
- 1、未注公差尺寸的极限偏差按GB/T 14486-MT6级;
  - 2、制作应饱满平整、色泽均匀;
  - 3、无缩痕、裂纹、银丝等缺陷;
  - 4、未注壁厚3;未注筋板1.5~2;
  - 5、未注过渡圆角取R0.3~R1,脱模斜度 $\leq 0.3^\circ$ ;

表面处理	*****	底壳	图号	AK-R-141
订单日期	2019.05.24		材料	*****
备注	*****		数量	N件
		SZOMK		
第 页	共 页			

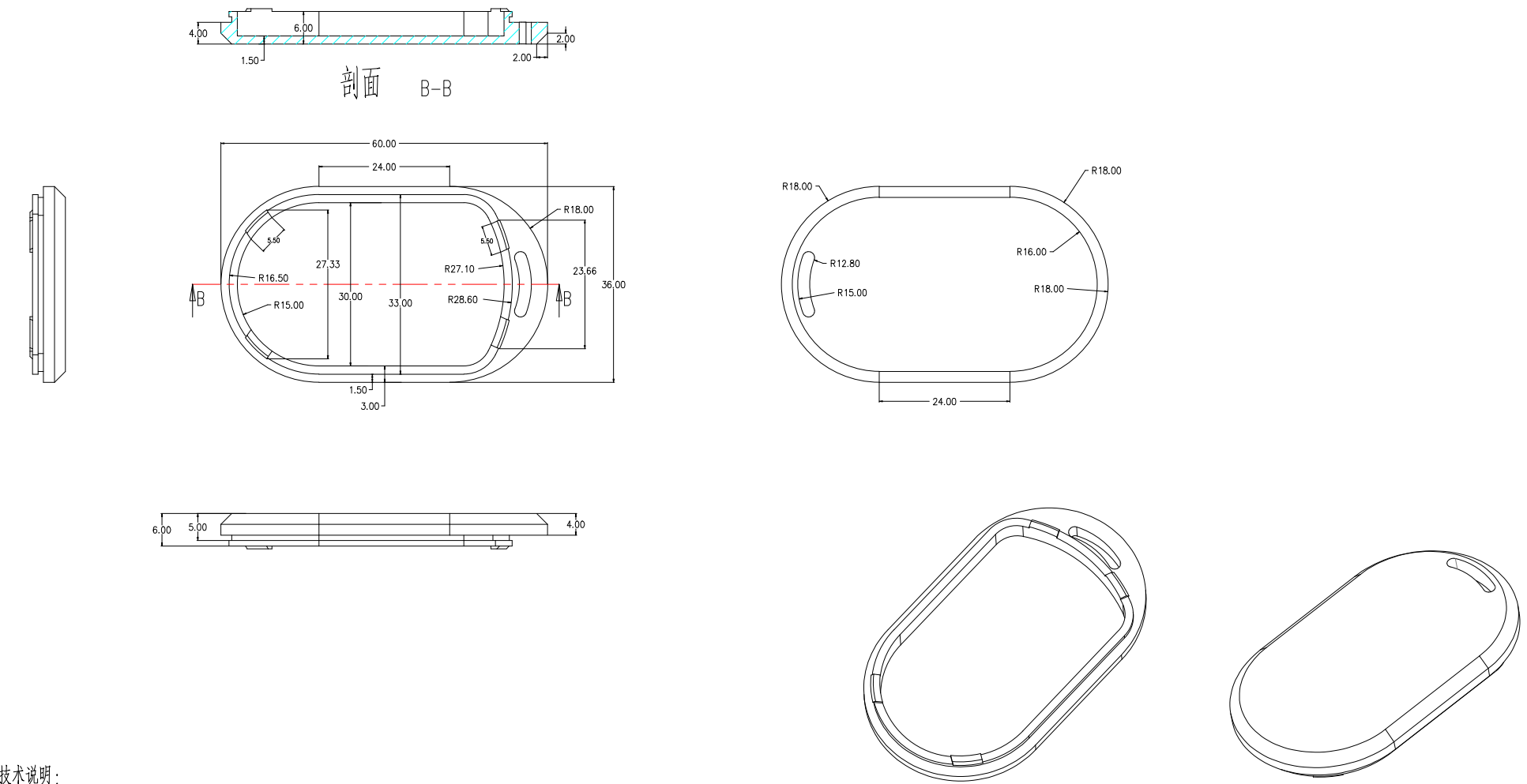

- 技术说明:
- 1、未注公差尺寸的极限偏差按GB/T 14486-MT6级;
  - 2、制作应饱满平整、色泽均匀;
  - 3、无缩痕、裂纹、银丝等缺陷;
  - 4、未注壁厚3;未注筋板1.5~2;
  - 5、未注过渡圆角取R0.3~R1,脱模斜度 $\leq 0.3^\circ$ ;

表面处理	*****	上壳	图号	AK-R-141
订单日期	2019.05.24		材料	*****
备注	*****		数量	N件
		SZOMK		
第 页	共 页			