

GPS 用低雑音増幅器 GaAs MMIC

■ 概要

NJG1144KA1 は、GNSS(Global Navigation Satellite Systems)での使用を主目的とした低雑音増幅器で、1.5~3.6Vの電源電圧で動作します。本製品は、低NF、高利得と良好な入力 VSWR を特徴とします。また、外部整合回路の変更により、1.0~3.0GHz 帯での使用も可能です。ESD 保護回路を内蔵することにより、高 ESD 耐圧を実現しました。

パッケージには、小型で、実装しやすい FLP6-A1 を採用しました。

■ 外形

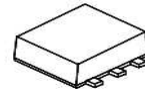

NJG1144KA1

■ アプリケーション

GPS、GLONASS、Galileo 及び COMPASS などを含む GNSS 用途

■ 特徴

- 動作電圧範囲 1.5V~3.6 V
- 低消費電流 3.5 mA @V_{DD}=2.85V
- 1.8 mA @V_{DD}=1.8V
- 低雑音 0.65 dB @ f=1575MHz、V_{DD} =2.85V
- 高利得 21.0 dB @ f=1575MHz、V_{DD} =2.85V
- 高 IIP3 -2.0 dBm @ f=1575MHz、V_{DD} =2.85V
- パッケージ FLP6-A1 (パッケージサイズ：1.6mm x 1.6mm x 0.55mm typ.)
- 鉛フリー、ハロゲンフリー対応

■ 端子配列

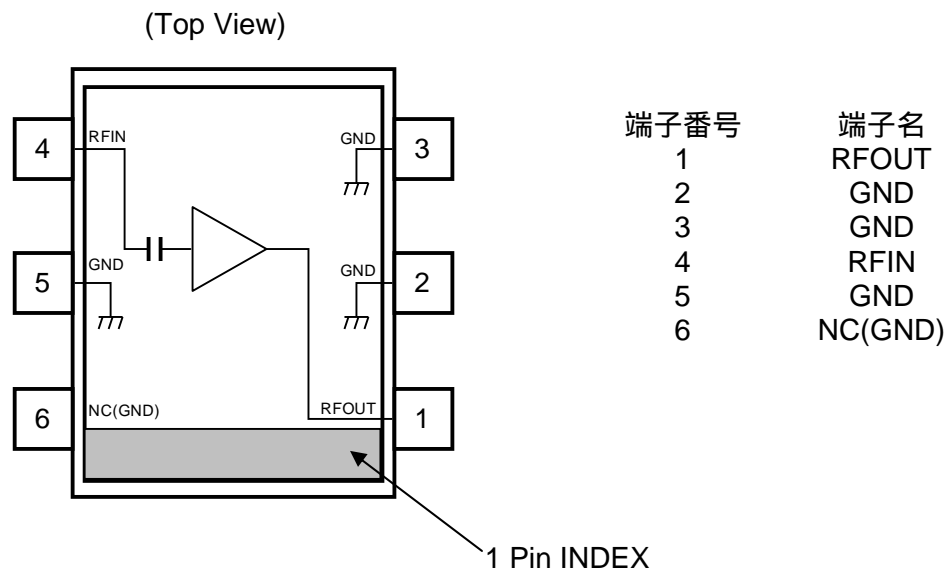

注: 本資料に記載された内容は、予告なく変更することがあります。

NJG1144KA1

■ 絶対最大定格

$T_a=+25^{\circ}\text{C}$, $Z_s=Z_l=50\Omega$

項目	記号	条件	定格	単位
電源電圧	V_{DD}		5.0	V
入力電力	P_{in}	$V_{DD}=2.85\text{V}$	+15	dBm
消費電力	P_D	4層(74.2x74.2mm) FR4 基板実装時、 $T_j=150$	580	mW
動作温度	T_{opr}		-40~+105	$^{\circ}\text{C}$
保存温度	T_{stg}		-55~+150	$^{\circ}\text{C}$

■ 電気的特性 1 (DC 特性)

共通条件: $V_{DD}=2.85\text{V}$, $\text{freq}=1575\text{MHz}$, $T_a=+25^{\circ}\text{C}$, $Z_s=Z_l=50\Omega$, 回路は指定の外部回路による

項目	記号	条件	最小	標準	最大	単位
電源電圧	V_{DD}		1.5		3.6	V
消費電流 1	I_{DD1}	RF OFF、 $V_{DD}=2.85\text{V}$	-	3.5	5.5	mA
消費電流 2	I_{DD2}	RF OFF、 $V_{DD}=1.8\text{V}$	-	1.8	3.2	mA

■ 電気的特性 2 (RF 特性)

共通条件: $V_{DD}=2.85V$, $freq=1575MHz$, $T_a=+25^{\circ}C$, $Z_s=Z_l=50\Omega$, 回路は指定の外部回路による

項目	記号	条件	最小	標準	最大	単位
小信号電力利得 1	Gain1		18.0	21.0	23.5	dB
雑音指数 1	NF1	基板、コネクタ損失(0.08dB) 除く	-	0.65	0.95	dB
1dB 利得圧縮時 入力電力 1	P-1dB(IN)1		-19.0	-16.5	-	dBm
入力 3 次インター セプトポイント 1	IIP3_1	$f1=f_{RF}, f2=f1+100kHz$, $Pin=-34dBm$	-5.0	-2.0	-	dBm
RF IN VSWR1	VSWRi1		-	1.5	2.0	
RF OUT VSWR1	VSWRo1		-	1.5	2.0	

■ 電気的特性 3 (RF 特性)

共通条件: $V_{DD}=1.8V$, $freq=1575MHz$, $T_a=+25^{\circ}C$, $Z_s=Z_l=50\Omega$, 回路は指定の外部回路による

項目	記号	条件	最小	標準	最大	単位
小信号電力利得 2	Gain 2		-	18.0	-	dB
雑音指数 2	NF2	基板、コネクタ損失(0.08dB) 除く	-	0.85	-	dB
1dB 利得圧縮時 入力電力 2	P-1dB(IN)2		-	-18.5	-	dBm
入力 3 次インター セプトポイント 2	IIP3_2	$f1=f_{RF}, f2=f1+100kHz$, $Pin=-34dBm$	-	-6.0	-	dBm
RF IN VSWR2	VSWRi 2		-	1.8	-	
RF OUT VSWR2	VSWRo 2		-	1.8	-	

NJG1144KA1

■ 端子情報

番号	端子名	機能説明
1	RFOUT	RF 信号出力端子です。外部整合回路を介して RF 信号が出力されます。この端子は電源電圧供給端子も兼ねていますので、外部回路図に示す L3 を介して電源を供給して下さい。
2	GND	接地端子(0V)です。極力 IC ピン近傍で接地電位に接続して下さい。
3	GND	接地端子(0V)です。極力 IC ピン近傍で接地電位に接続して下さい。
4	RFIN	RF 信号入力端子です。外部整合回路を介して RF 信号が入力されます。この端子には DC ブロッキングキャパシタが内蔵されています。
5	GND	接地端子(0V)です。極力 IC ピン近傍で接地電位に接続して下さい。
6	NC(GND)	この端子はチップ内部との接続がありません。基板上で接地電位に接続して下さい。

特性例 ($V_{DD}=2.85V$)

共通条件: $V_{DD}=2.85V$, $f_{RF}=1575MHz$, $T_a=+25^{\circ}C$, $Z_s=Z_l=50\Omega$, 回路は指定の外部回路による

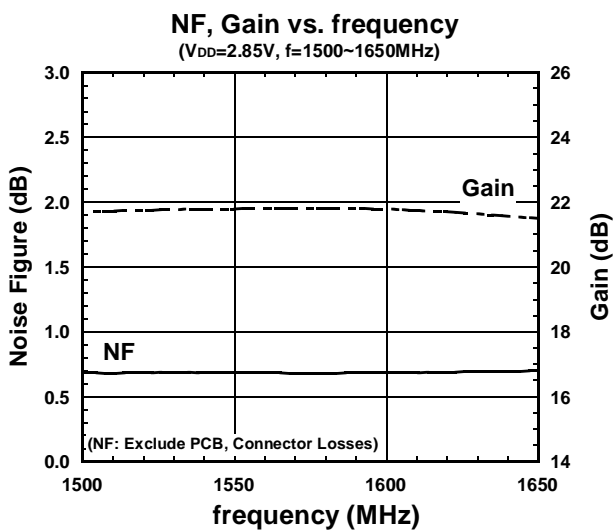
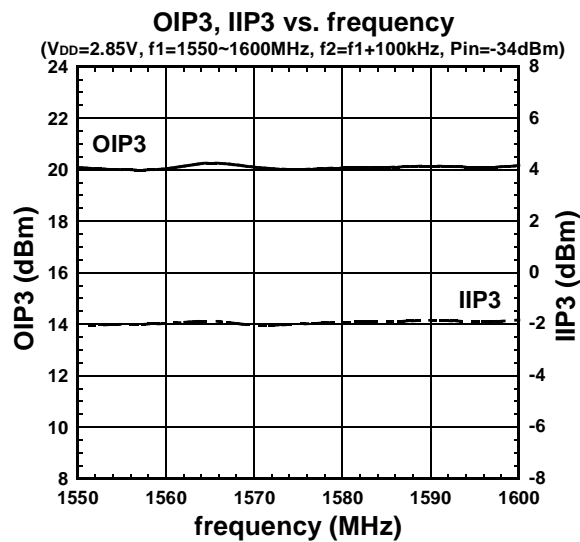
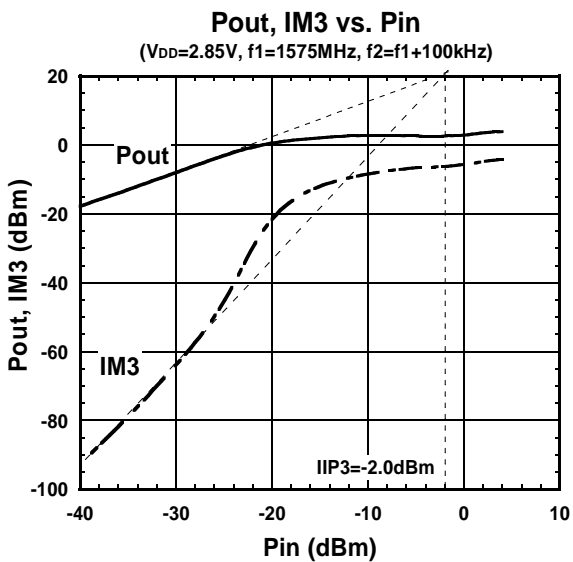
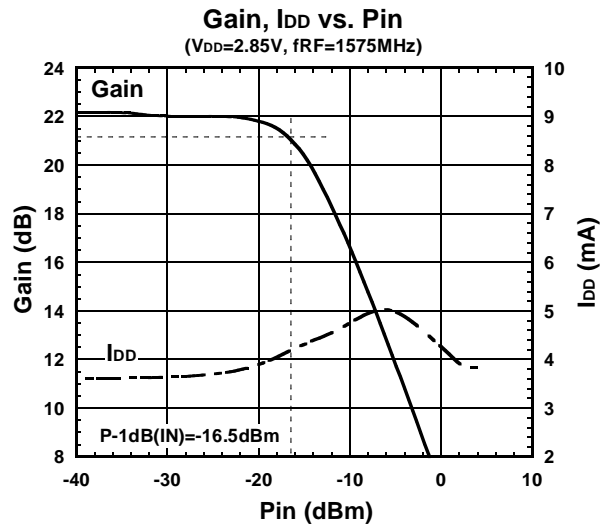
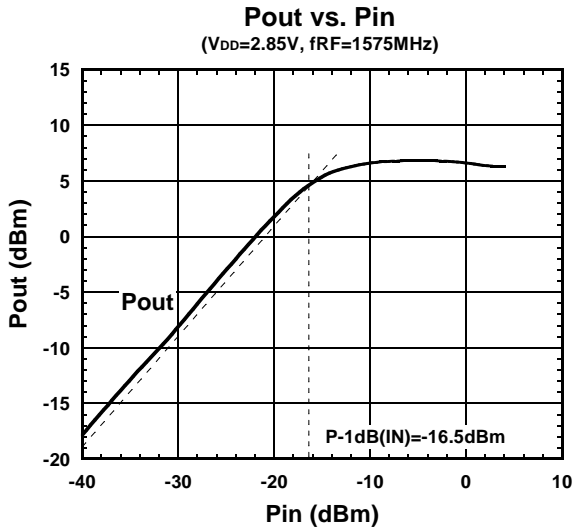

NJG1144KA1

特性例 ($V_{DD}=2.85V$)

共通条件: $V_{DD}=2.85V$, $freq=1575MHz$, $Z_s=Z_l=50\Omega$, 回路は指定の外部回路による

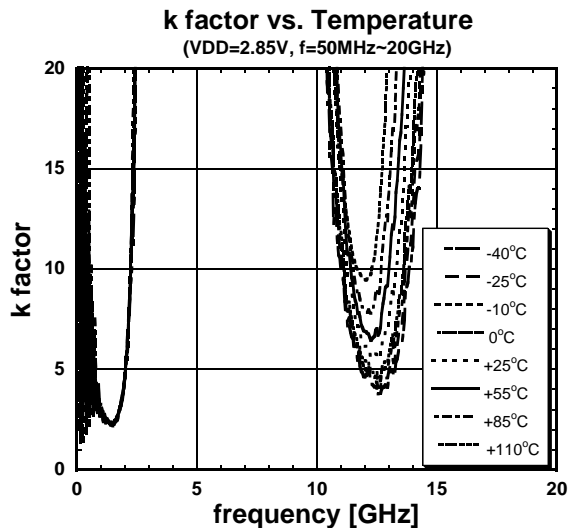
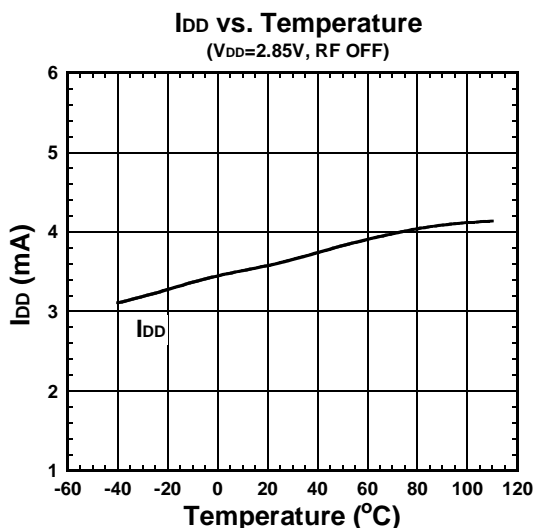
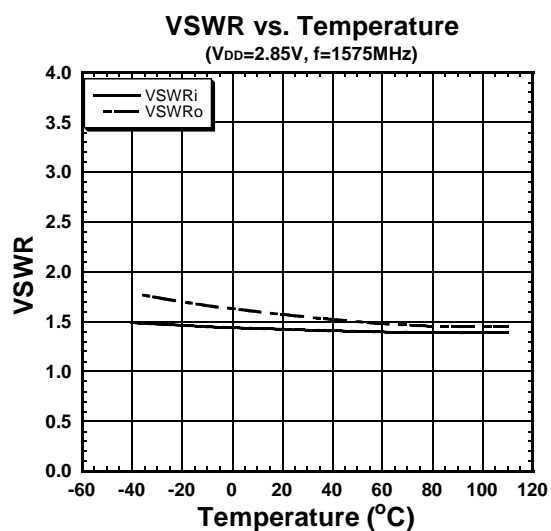
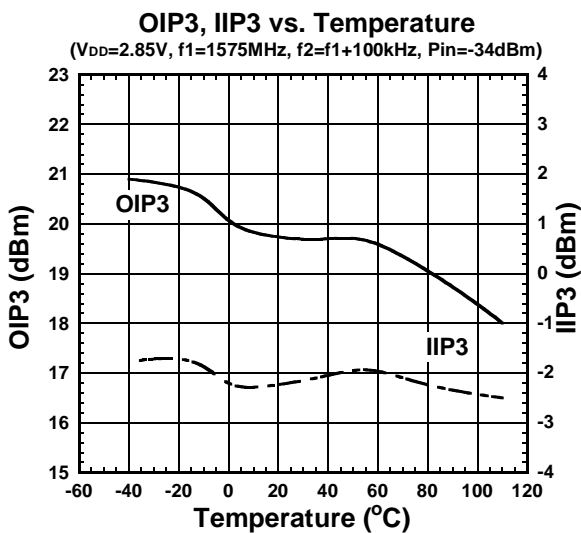
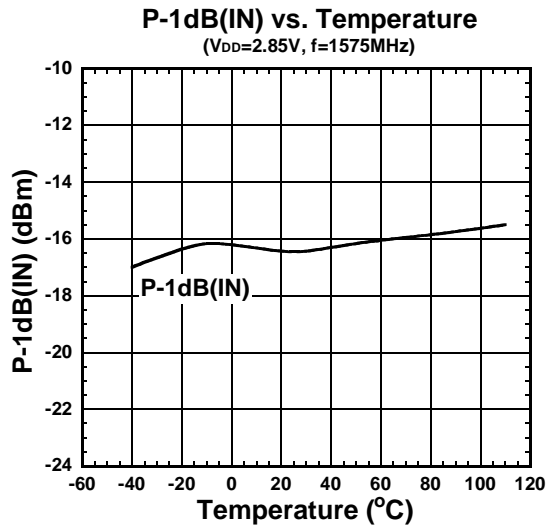
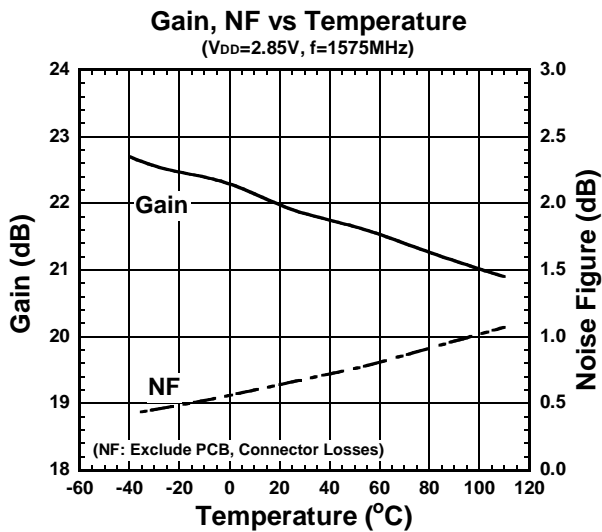

特性例 ($V_{DD}=1.8V$)

共通条件: $V_{DD}=1.8V$, $freq=1575MHz$, $T_a=+25^\circ C$, $Z_s=Z_l=50\Omega$, 回路は指定の外部回路による

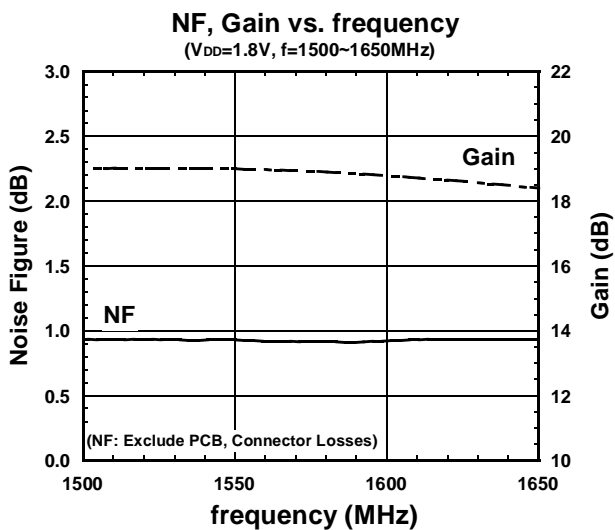
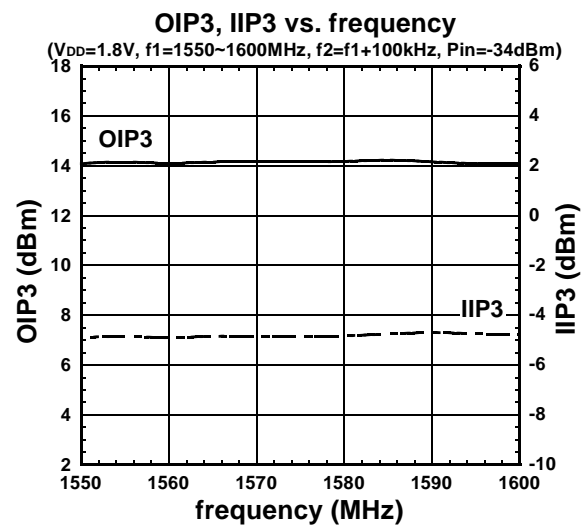
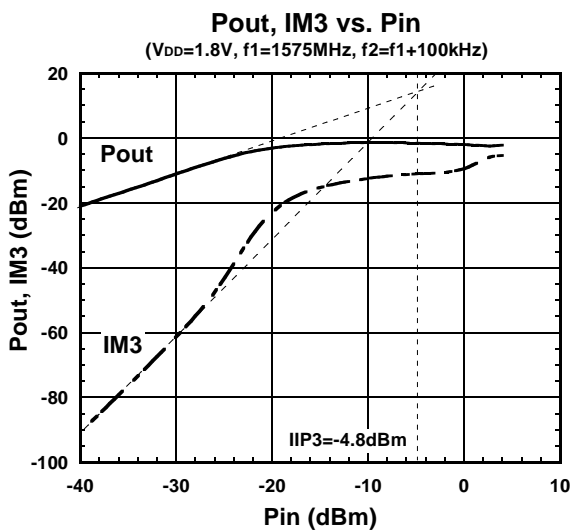
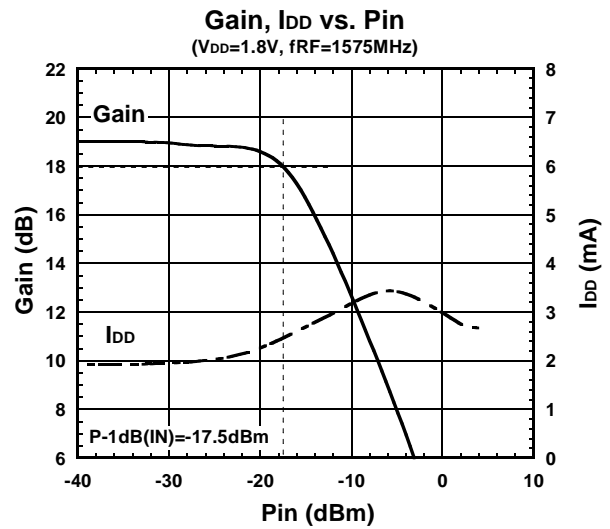
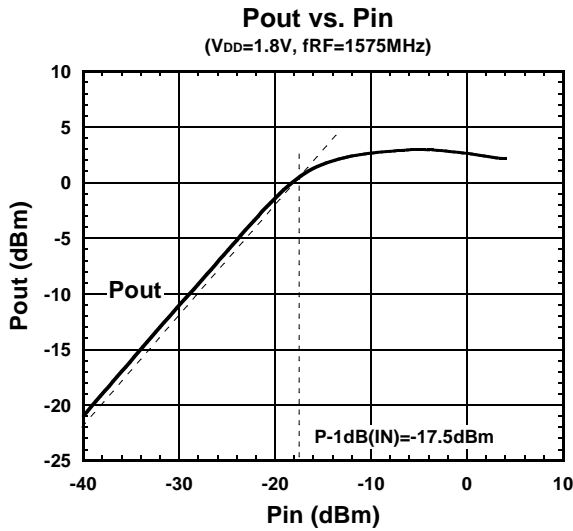

NJG1144KA1

特性例 ($V_{DD}=1.8V$)

共通条件: $V_{DD}=1.8V$, $freq=1575MHz$, $T_a=+25^{\circ}C$, $Z_s=Z_l=50\Omega$, 回路は指定の外部回路による

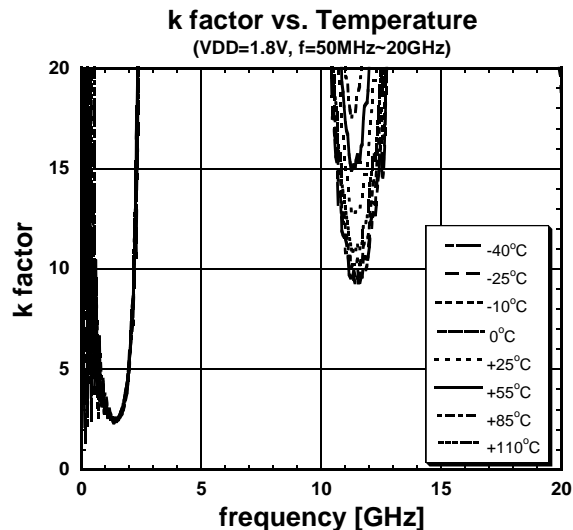
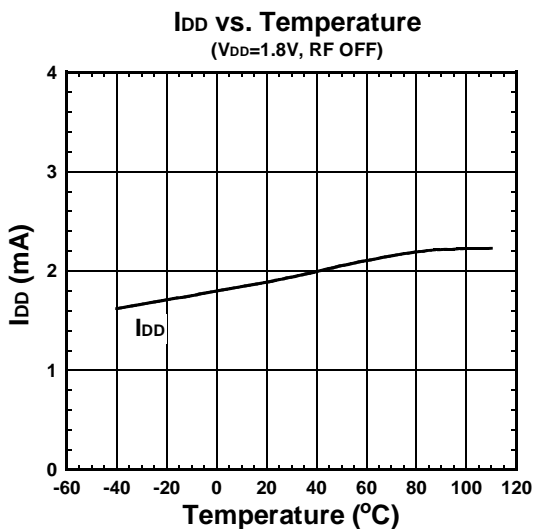
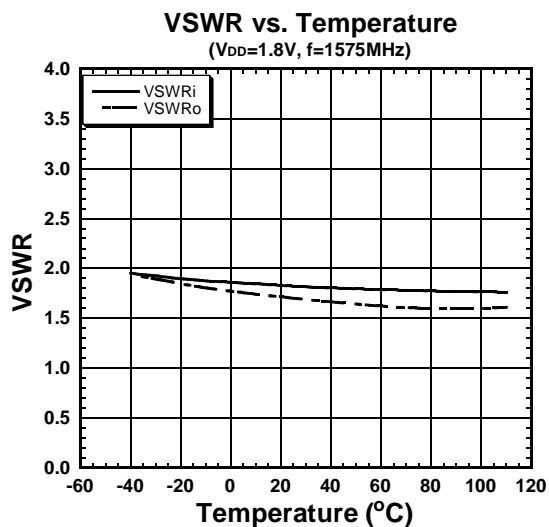
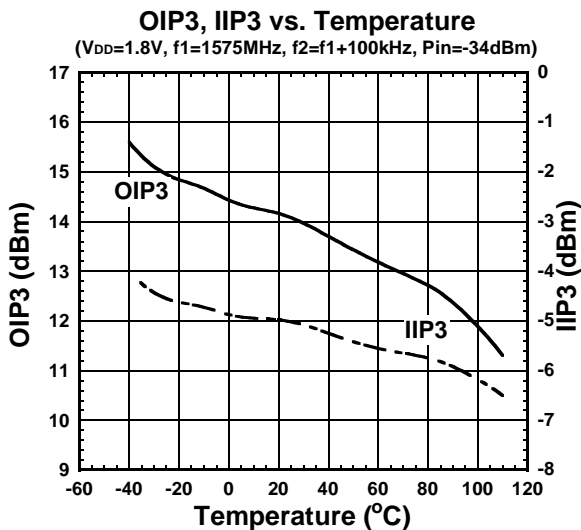
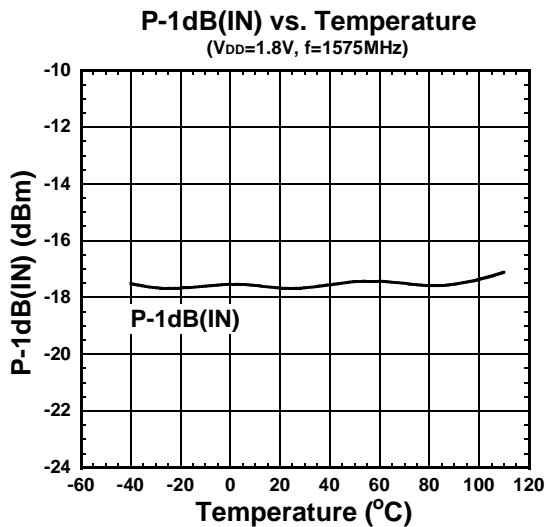
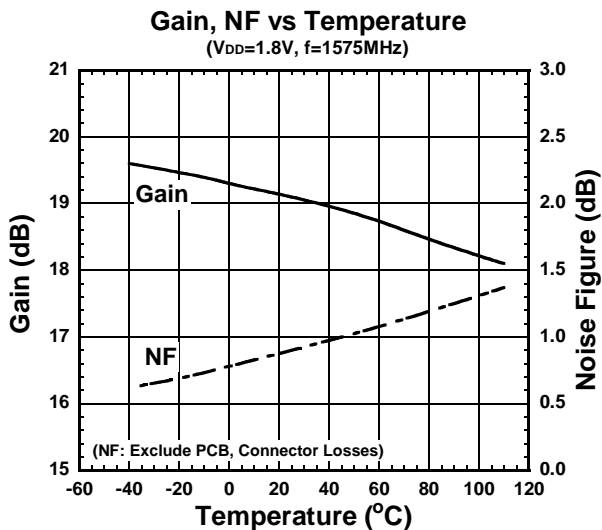

特性例

共通条件: freq=1575MHz, $T_a=+25^{\circ}\text{C}$, $Z_s=Z_l=50\Omega$, 回路は指定の外部回路による

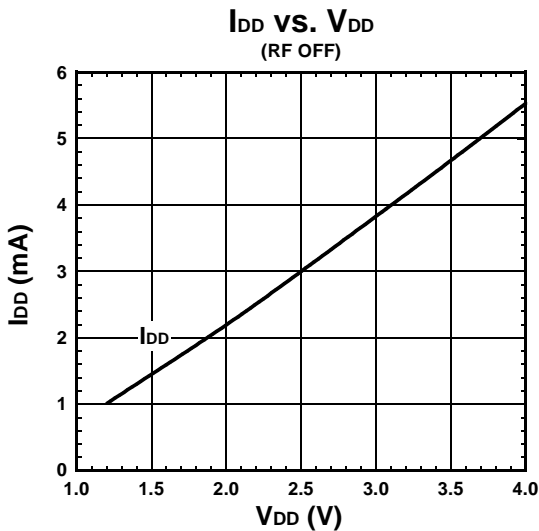
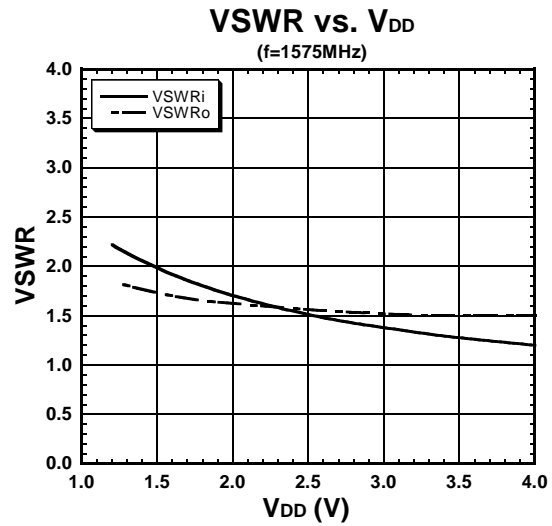
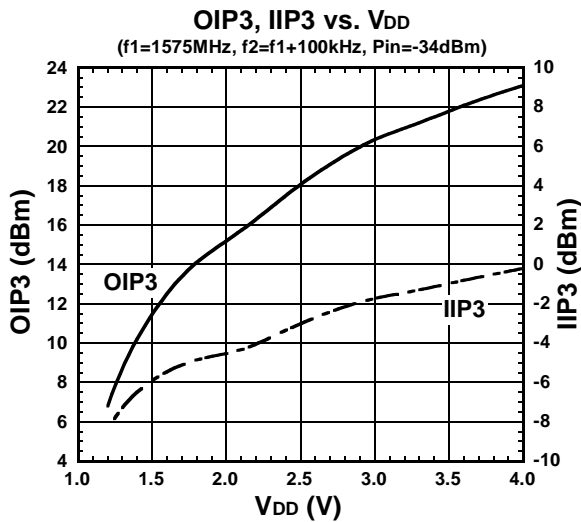
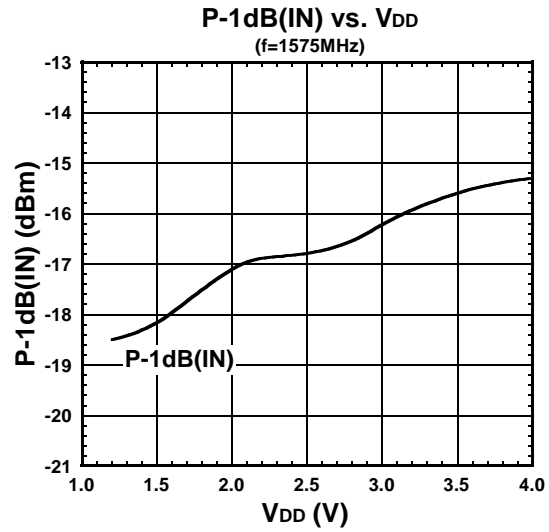
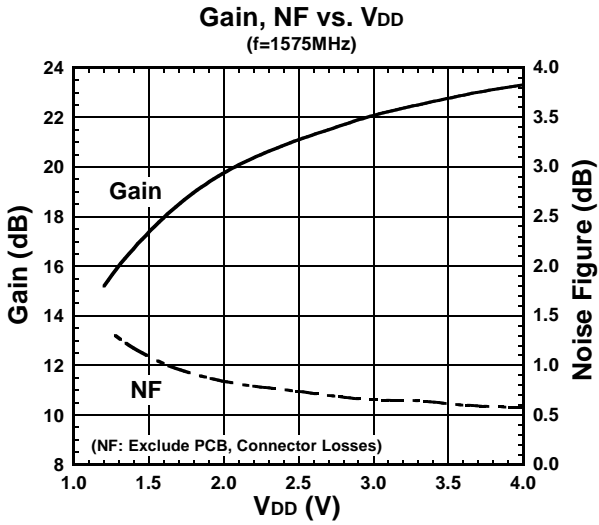

NJG1144KA1

特性例 ($V_{DD}=2.85V$)

共通条件: $V_{DD}=2.85V$, $freq=1575MHz$, $T_a=+25^{\circ}C$, $Z_S=Z_L=50\Omega$, 回路は指定の外部回路による

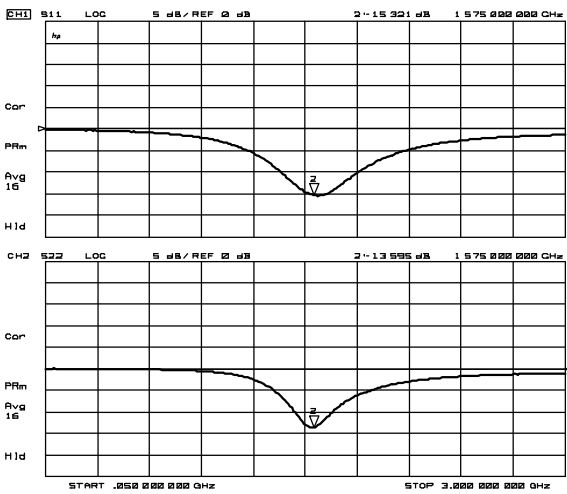

VSWR

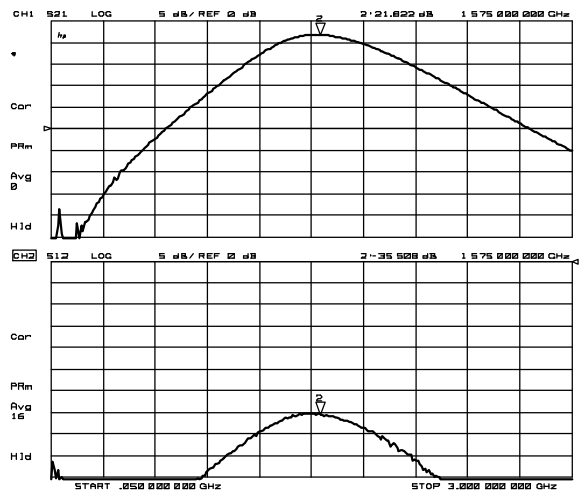

S21, S12

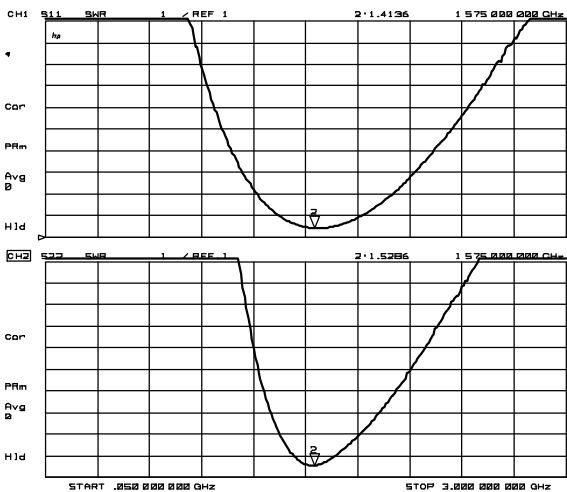

S11, S22

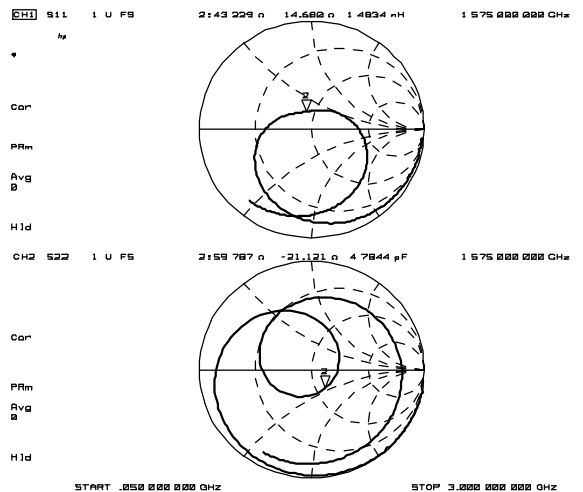

Zin, Zout

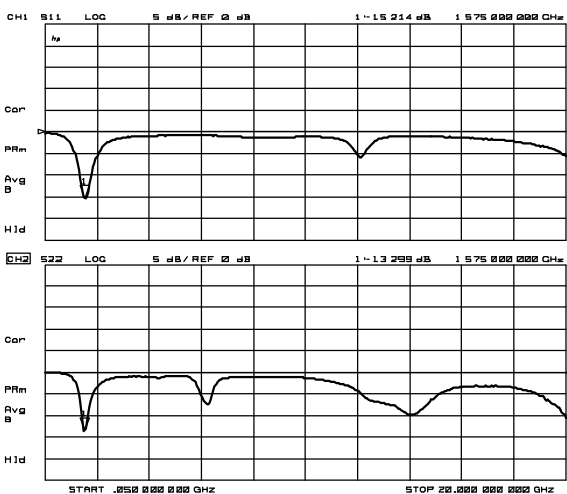

S11, S22 (50MHz to 20GHz)

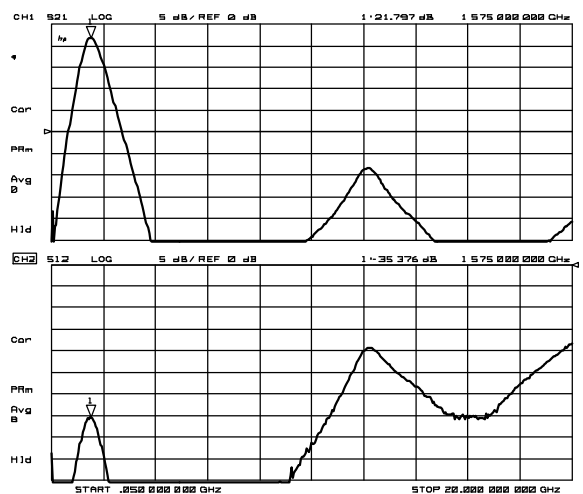

S21, S12 (50MHz to 20GHz)

特性例 ($V_{DD}=1.8V$)

共通条件: $V_{DD}=1.8V$, $freq=1575MHz$, $T_a=+25^{\circ}C$, $Z_S=Z_L=50\Omega$, 回路は指定の外部回路による

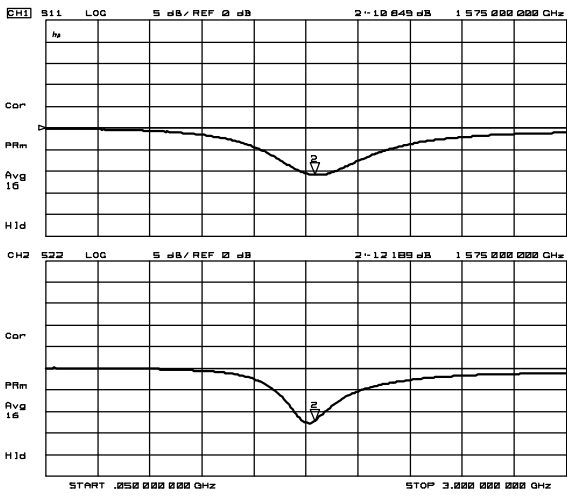

VSWR

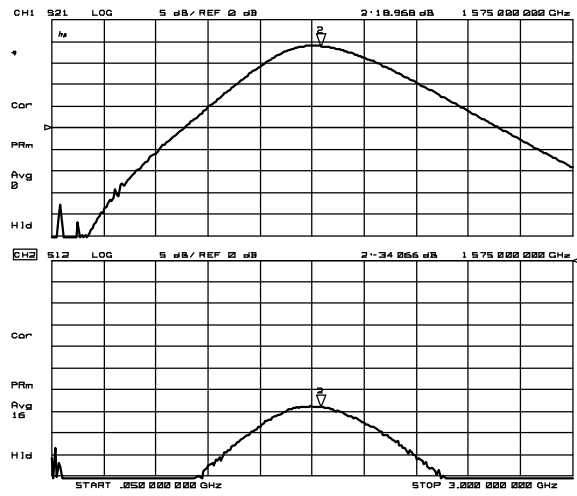

S21, S12

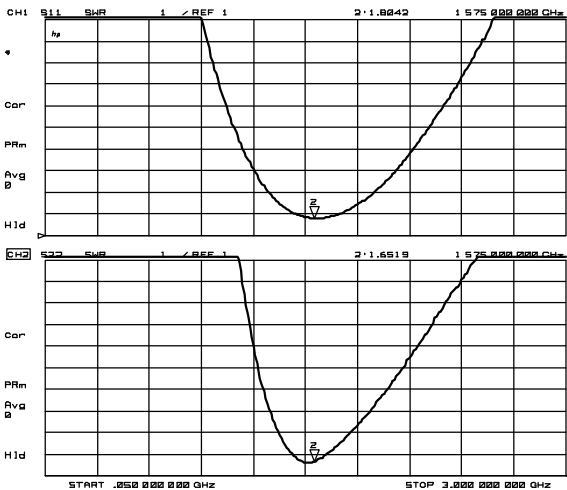

S11, S22

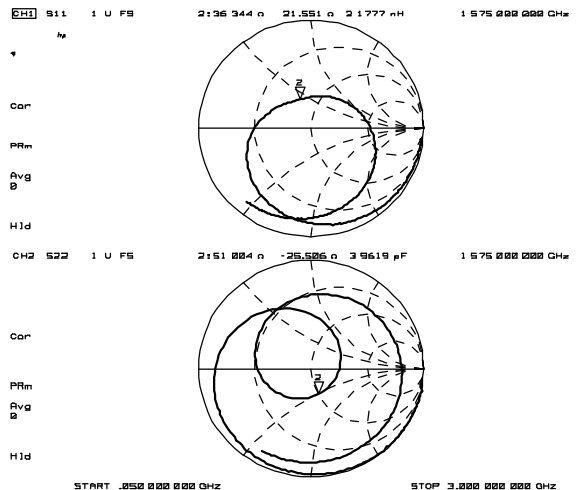

Zin, Zout

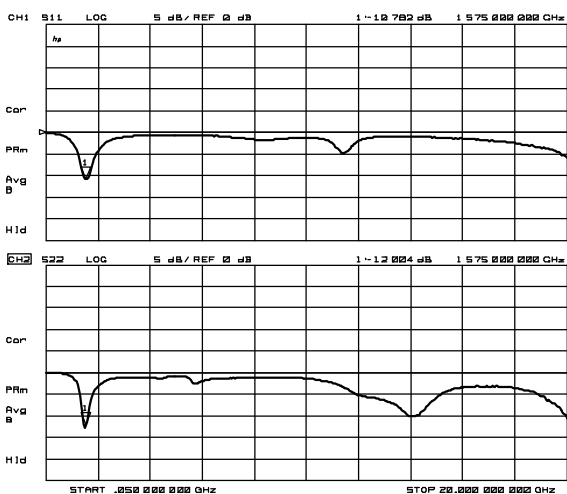

S11, S22 (50MHz to 20GHz)

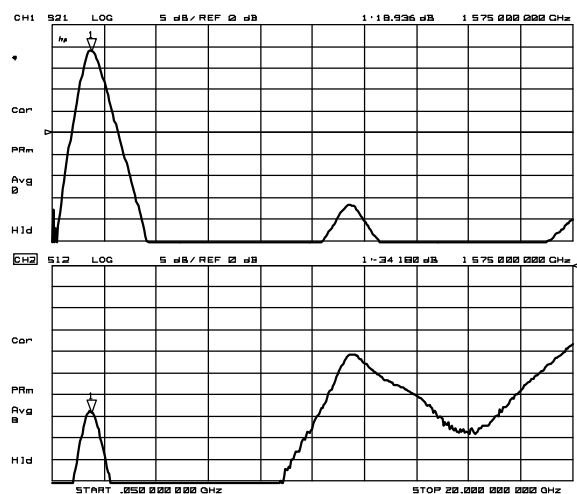

S21, S12 (50MHz to 20GHz)

NJG1144KA1

■ 外部回路図

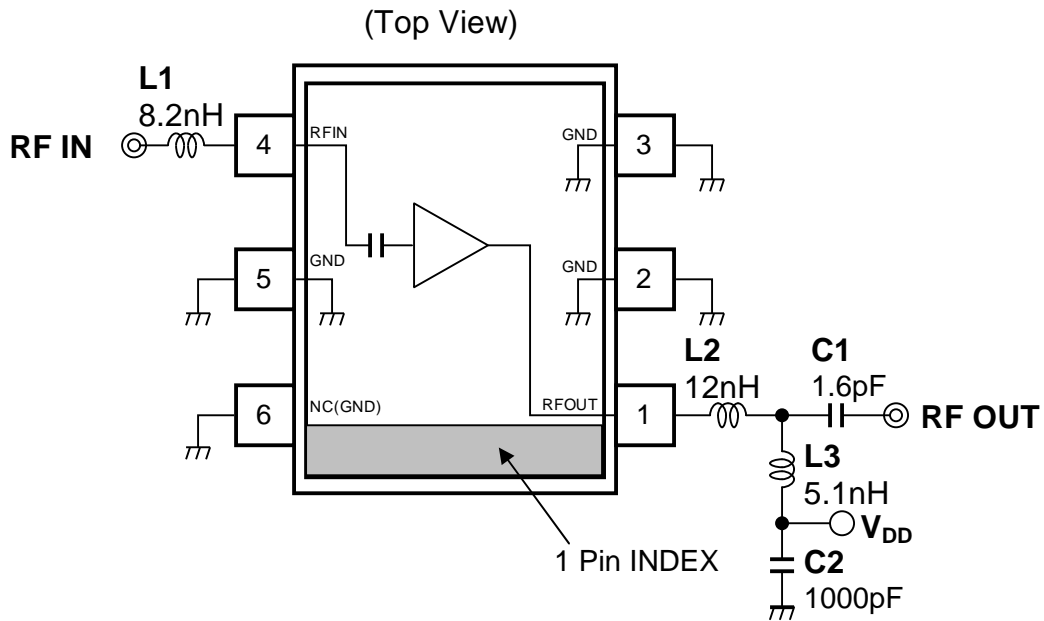

■ 基板実装図

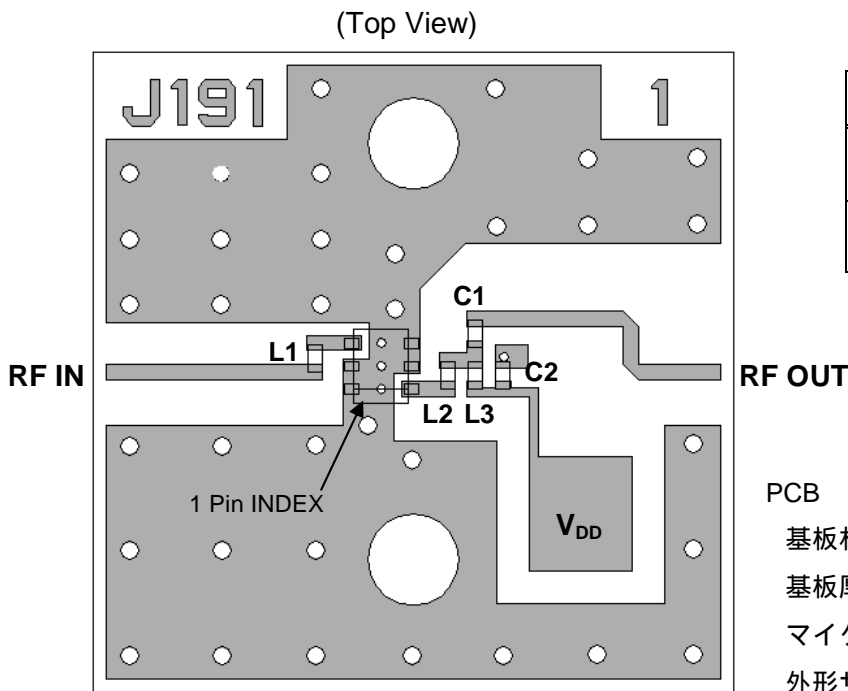

チップ部品リスト

部品番号	型名
L1 ~ L3	村田製作所製 LQP03T_02 シリーズ
C1, C2	村田製作所製 GRM03 シリーズ

PCB

基板材質 : FR-4

基板厚 : 0.2mm

マイクロストリップライン幅 : 0.34mm ($Z_0=50\Omega$)

外形サイズ : 14.0mm × 14.0mm

注: RFIN 端子と RFOUT 端子の結合を防ぐために、IC の下にグランドパターンを配置して下さい。

MEASUREMENT BLOCK DIAGRAM

S パラメータ測定

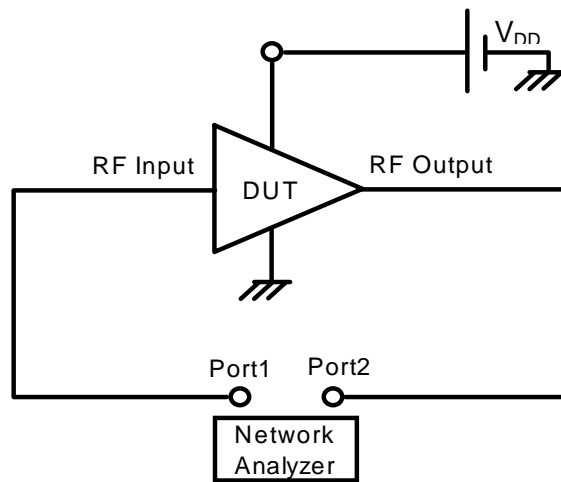

S パラメータ測定ブロック

IIP3 測定

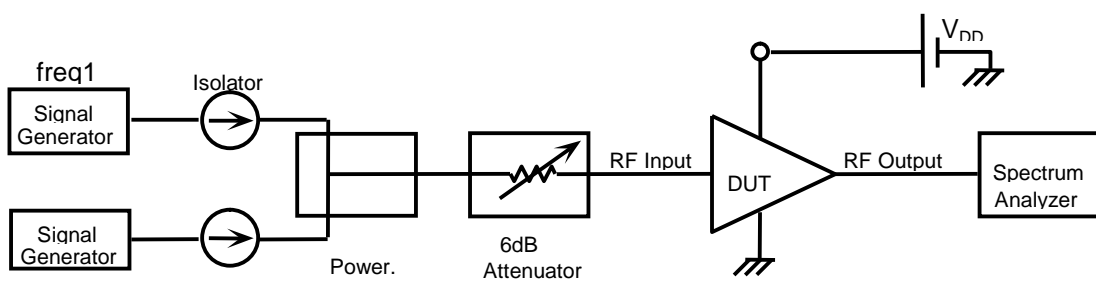

大信号特性測定ブロック

NJG1144KA1

NF 測定ブロックダイアグラム

使用測定器

- ・ NF アナライザ : Agilent 8973A, 8975A
- ・ ノイズソース : Agilent 346A

NF アナライザ設定

- ・ Measurement mode form
 - Device under test : Amplifier
 - System downconverter : off
- ・ Mode setup form
 - Sideband : LSB
- ・ Averages : 16
- ・ Average mode : Point
- ・ Bandwidth : 4MHz
- ・ Loss comp : off
- ・ Tcold : ノイズソース本体の温度を入力(303.15K)

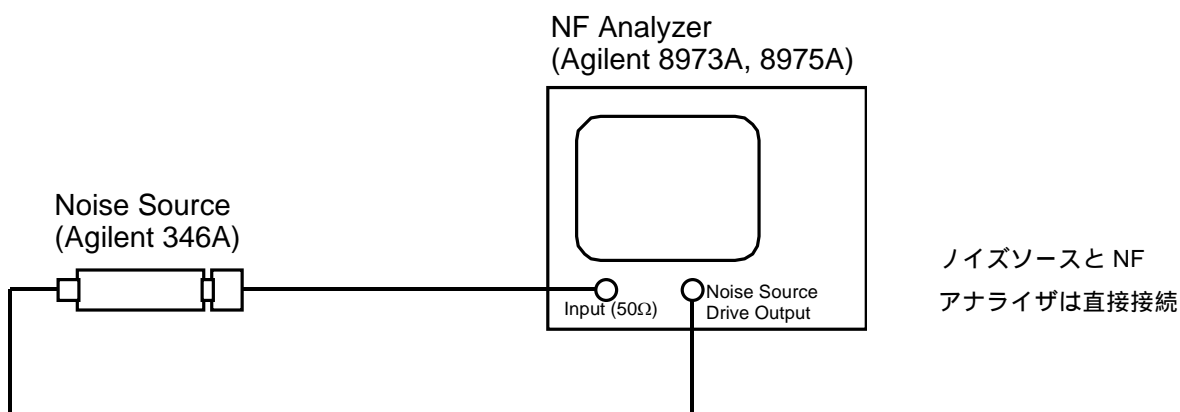

キャリブレーション

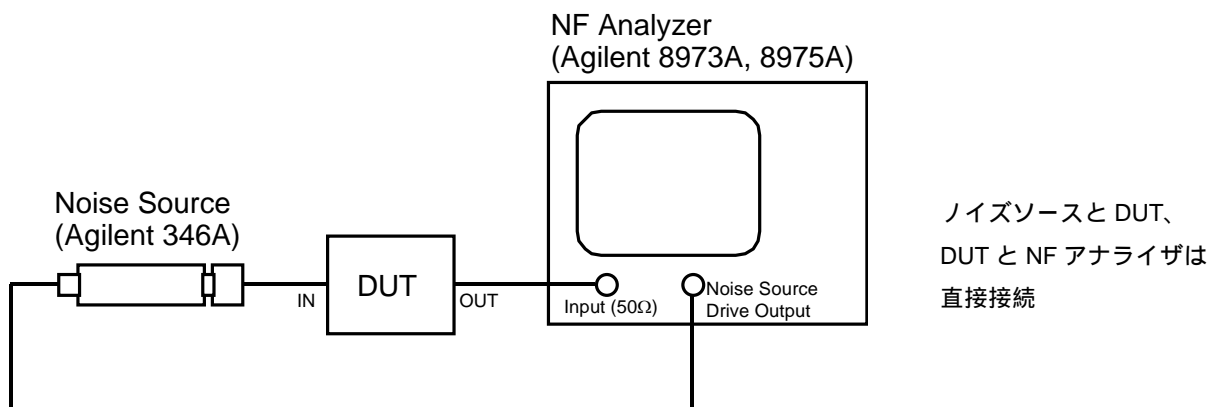

NF 測定

■ パッケージ外形図 (FLP6-A1)

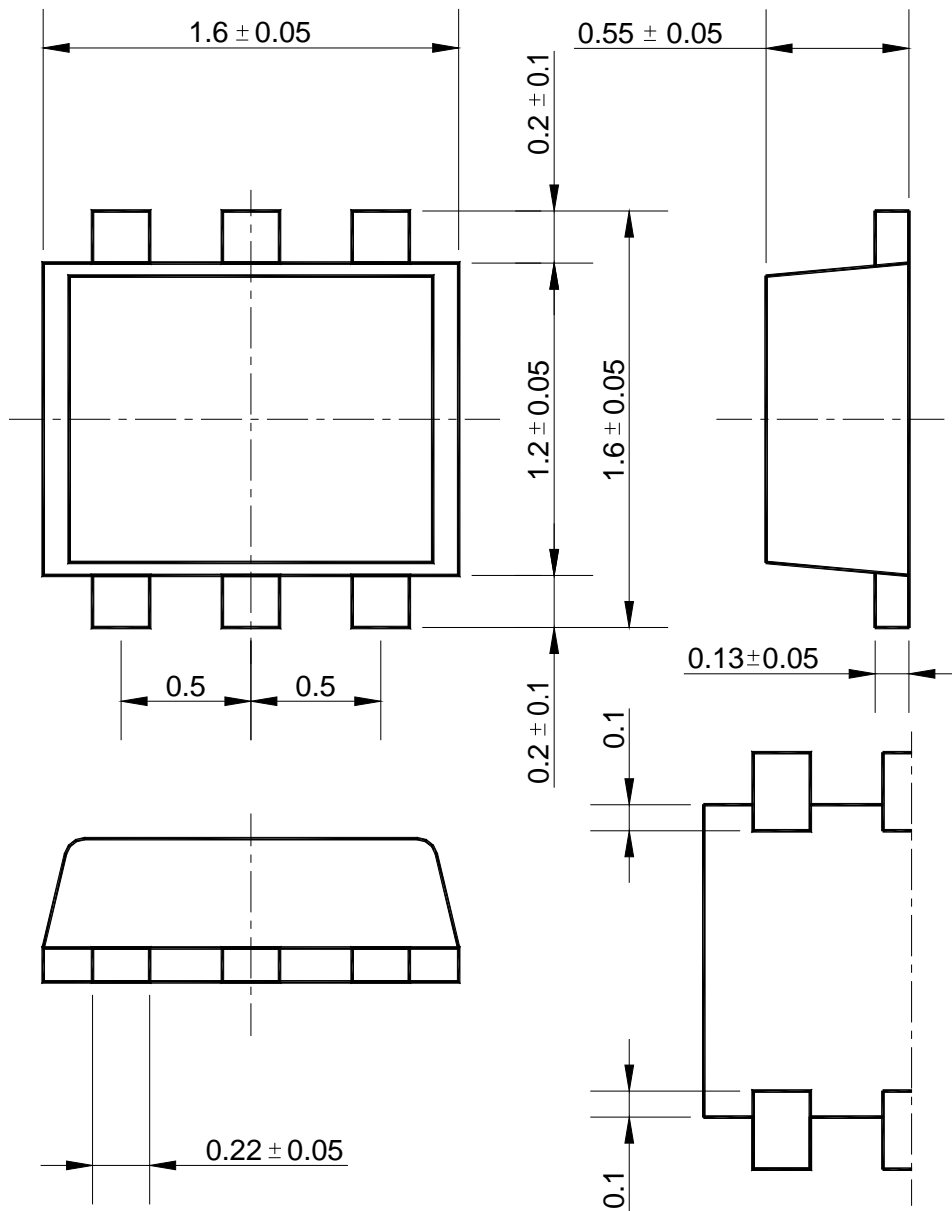

単位: mm

ガリウムヒ素(GaAs)製品取り扱い上の注意事項

この製品は、法令で指定された有害物のガリウムヒ素(GaAs)を使用しております。危険防止のため、製品を焼いたり、砕いたり、化学処理を行い気体や粉末にしないでください。廃棄する場合は、関連法規に従い、一般産業廃棄物や家庭ゴミとは混ぜないでください。

この製品は静電放電・サージ電圧により破壊されやすいため、取り扱いにご注意下さい。

< 注意事項 >

このデータブックの掲載内容の正確さには万全を期しておりますが、掲載内容について何らかの法的な保証を行うものではありません。とくに応用回路については、製品の代表的な応用例を説明するためのものです。また、工業所有権その他の権利の実施権の許諾を伴うものではなく、第三者の権利を侵害しないことを保証するものでもありません。